

もも (80歳以上)

NO.3
塚千
田葉

恵賀
美代
子(小
金井
テニ
スク
ラブ
)

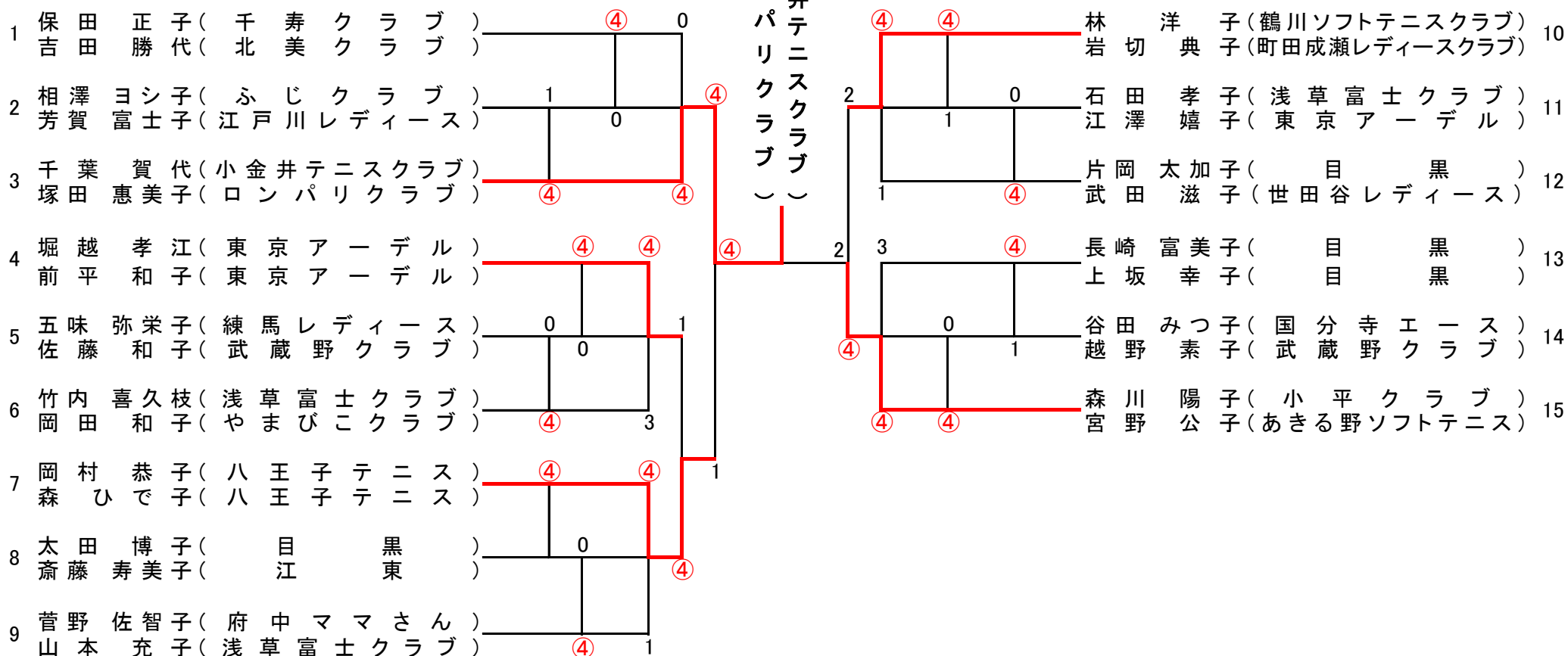

さくら (75歳以上)

NO.4
宮館
本野

美裕
智代
子(大
大田
レデ
ィス
)

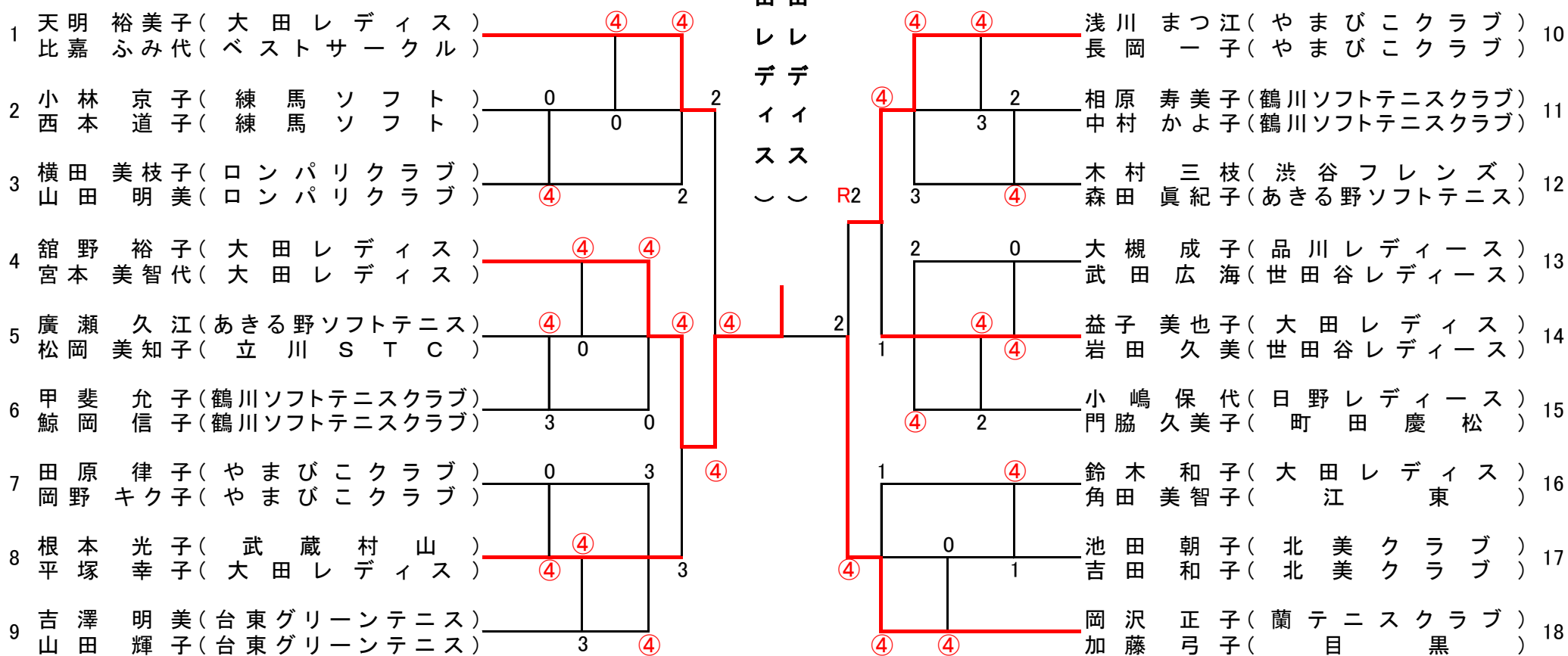

さつき (70歳以上)

NO.12
藤中
原田
三千惠
子(朝日レディース)
府中ママさん

1	澤田 節恵(東村山STC)	④	④	2	中田 三千恵(朝日レディース)	12		
	中島 しづゑ(東村山STC)				藤原 芳子(府中ママさん)	12		
2	諏訪部 佳子(町田ひまわりクラブ)	0	1	3	佐原 弘子(蘭テニスクラブ)	13		
	高橋 靖子(町田木曾クラブ)				鈴木 公子(練馬ソフト)	13		
3	佐藤 佳恵子(ロンパリクラブ)	3		3	④	生田目 光子(東京アーデル)	14	
	藤田 節子(江東)					依田 裕美子(昭島レディース)	14	
4	高島 喜代美(蘭テニスクラブ)	④	④	④	町田 栄子(東大和レディース)	15		
	深川 千恵子(府中ママさん)				吉田 眞弓(小平クラブ)	15		
5	高田 章子(江東)	④	④	④	西澤 恵子(日野市ソフトテニス)	16		
	桑原 照代(江戸川レディース)				浅尾 貴子(稲城)	16		
6	清水 静子(東大和レディース)	0	④	0	金子 恵子(世田谷レディース)	17		
	伊藤 和子(世田谷レディース)				竹内 美鶴(江東)	17		
7	栗原 伸子(ロンパリクラブ)	1		0	④	佐々木 美知子(東京アーデル)	18	
	笹川 友子(東京アーデル)					西川 慶子(瑞穂)	18	
8	井上 庸子(保谷クラブ)	④	1	1	1	3	稲垣 まり子(大田レディース)	19
	水野 京子(ふじクラブ)						森谷 トシ江(大田レディース)	19
9	横山 知里(世田谷レディース)	3		0	2	小沢 文子(N i k o n)	20	
	酒井 フミ子(蘭テニスクラブ)					大山 泰子(江東)	20	
10	中村 信江(ベストサークル)	④	3	0	0	0	藤井 千恵子(エンドレス)	21
	松本 育子(ベストサークル)						岡部 知恵子(ロンパリクラブ)	21
11	榊 澤 陽子(北美クラブ)	④	④	④	0	0	坂庭 博美(北美クラブ)	22
	加藤 ひめ子(昭島レディース)						崎村 由美子(世田谷レディース)	22
					④	④	山中 町子(江戸川レディース)	23
							鶴川 章子(蘭テニスクラブ)	23

はぎ (65歳以上)

NO.1
 二富
 木登志恵
 美佐子
 (台東グリーンテニス)

1	富 登志恵 (N i k o n)	0	0	4	4	猪狩 幸子 (大田レディス)	2	0	2	10
	二木 美佐子 (台東グリーンテニス)					中村 加津子 (大田レディス)				
2	近藤 真由美 (大田レディス)	0	0	4	4	沼尻 順子 (世田谷レディース)	4	4	4	11
	松本 こづゑ (練馬ソフト)					藤岡 勝美 (府中ママさん)				
3	鈴木 啓子 (東村山STC)			4	1	岩井 睦美 (練馬ソフト)	1	0	2	12
	野崎 秀子 (鶴川ソフトテニスクラブ)					内山 カオル (練馬ソフト)				
4	小林 美子 (あきる野ソフトテニス)		1	1		小野 美幸 (東村山STC)	2	4		13
	浦野 恵子 (FUSSAクラブ)					与座 洋子 (蘭テニスクラブ)				
5	野口 香代子 (蘭テニスクラブ)	2		4	4	細田 道子 (江東)	3	2	1	14
	小林 芙美枝 (ベストサークル)					加藤 洋子 (大田レディス)				
6	石川 美雪 (大田レディス)			4	4	藤本 康子 (三鷹)	4	4		15
	井本 由美子 (小金井テニスクラブ)					成島 厚子 (武蔵野クラブ)				
-1	7	宮脇 としえ (アカシアクラブ)	4	3	2	春日 君江 (ベストサークル)	2	4	4	16
	吉井 みい子 (三鷹)					本間 順 (大田レディス)				
±0	8	渡邊 博子 (武蔵野クラブ)	4	0	0	岡田 智子 (朝日レディース)	4	0	0	17
	永山 圭子 (武蔵野クラブ)	3				斉藤 道子 (北美クラブ)				
+1	9	菊池 薫 (大田レディス)		3	4	伊藤 珠美 (清瀬ママさんソフトテニス)	4	2	0	18
	澤田 智恵子 (大田レディス)					平田 ユキ子 (あきる野ソフトテニス)				
						古島 千恵子 (やまびこクラブ)	4	4	4	19
						山崎 知子 (日野市ソフトテニス)				

あやめ (60歳以上)

NO.16
落近
合藤

千貴
春予
(武蔵野
台東グリー
ンテニス)

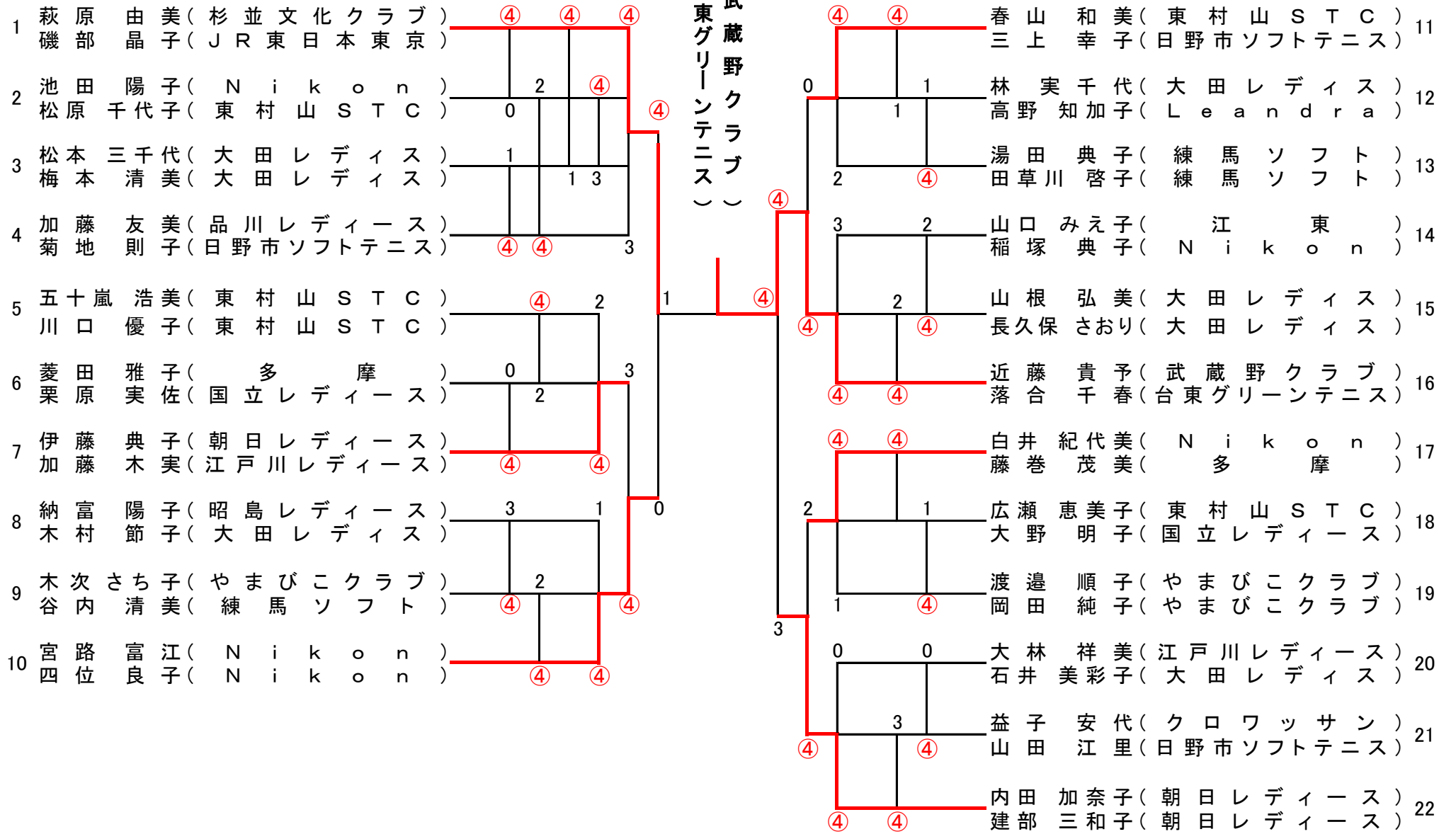

YONEX CUP選考

順位決定戦

NO.10 宮路富江 (Nikon) ④-1 内田加奈子 (朝日レディース) NO.22
 四位良子 (Nikon) ④-1 建部三和子 (朝日レディース)

きく (55歳以上)

NO.1
花村
園岡

安恵
紀子
(杉並文化クラブ)

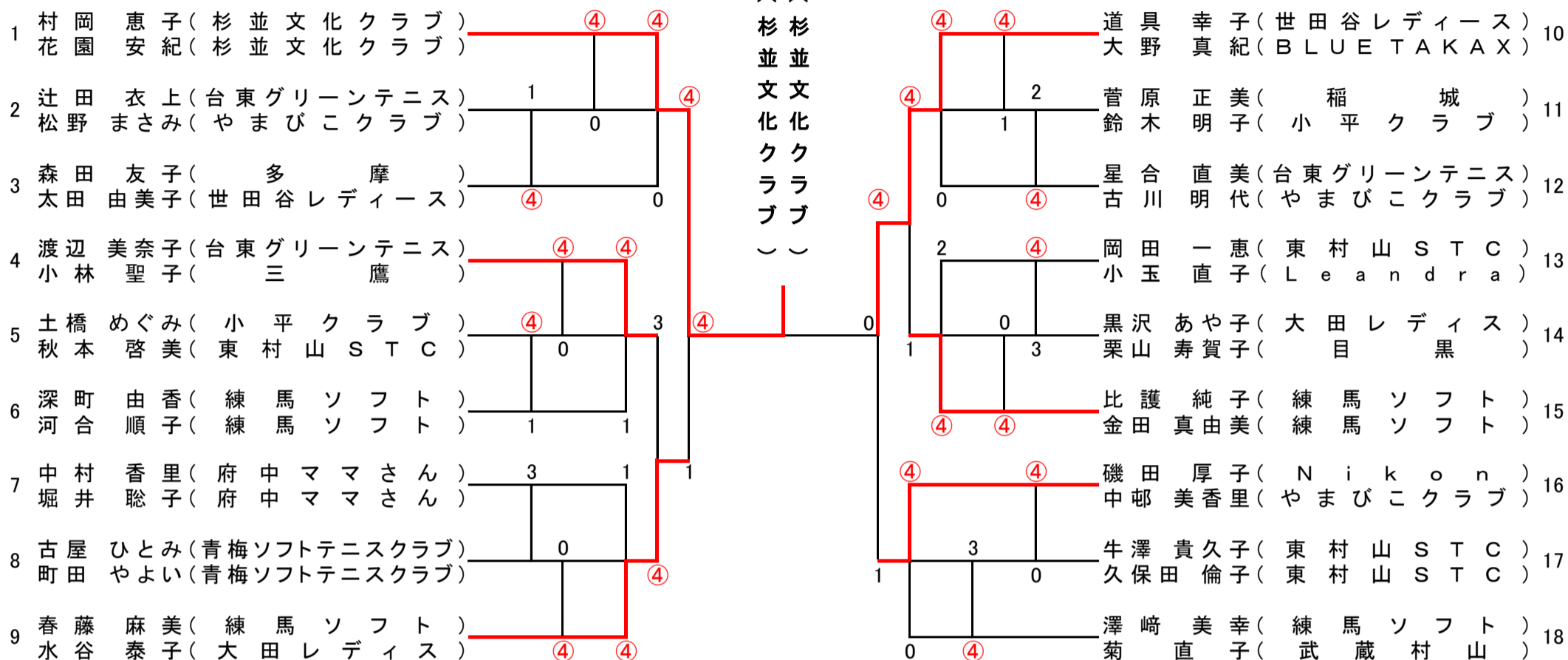

YONEX CUP選考

順位決定戦

NO.9 春藤 麻美(練馬ソフト) ④-2 磯田 厚子(N i k o n) NO.16
水谷 泰子(大田レディス) 中邨 美香里(やまびこクラブ)