

もも (80歳以上)

NO.9

宮森
野川

公陽
子子

(あきる野ソフトテニス)

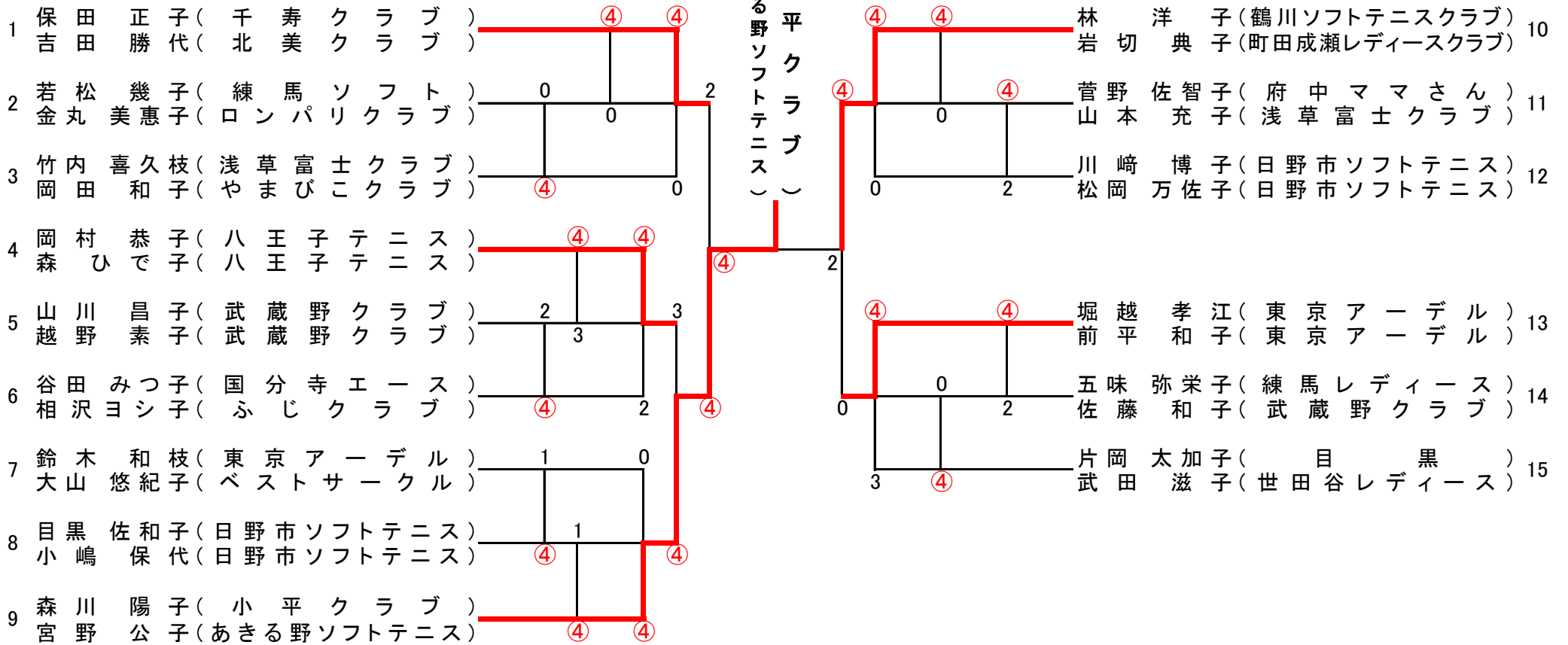

さくら (75歳以上)

NO.1

比天
嘉明

ふ裕
み美
代子

(大田

ベスト

サー

クル

ス)

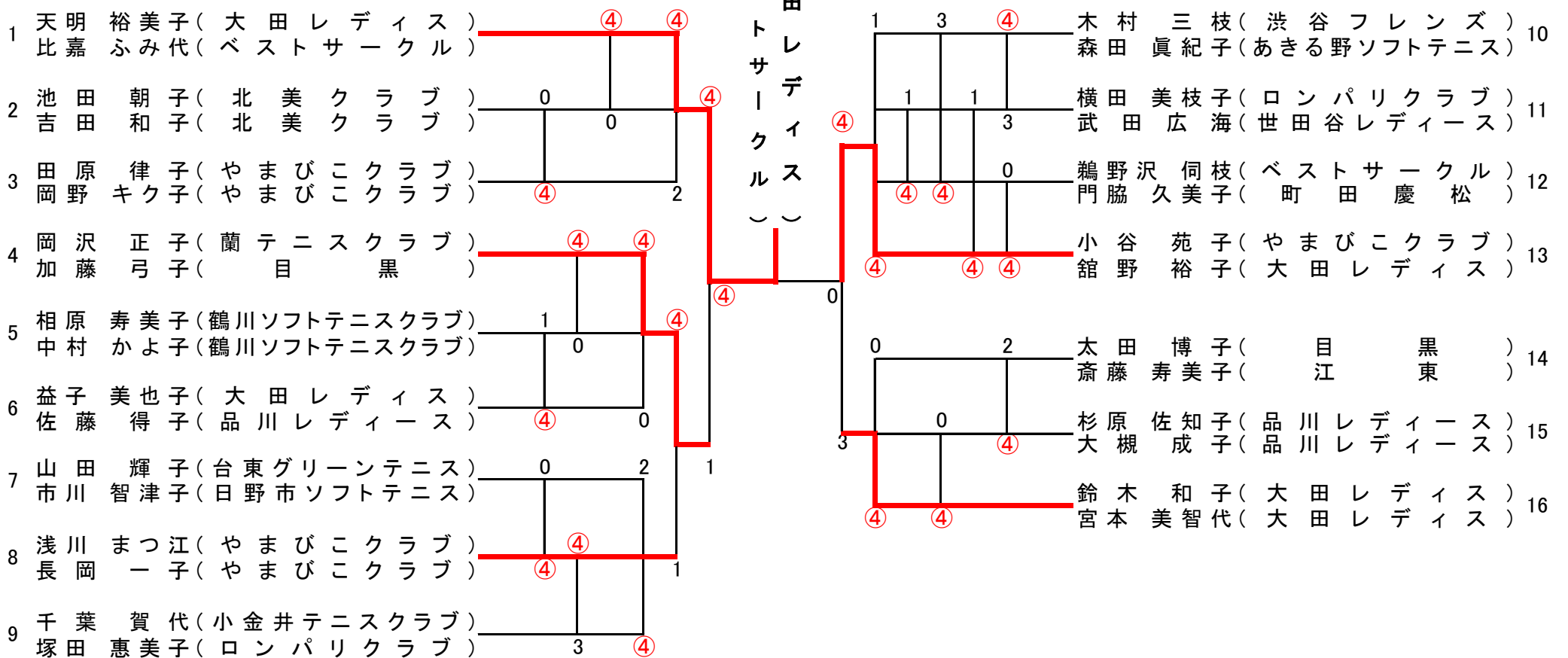

さつき (70歳以上)

NO.5
藤中
原田

三千惠
芳子
(朝日レディ
ス)

1	小沢文子 (N i k o n)	4	4	4	高田章子 (江 東)	12
	大山泰子 (江 東)				桑原照代 (江戸川レディース)	
2	井上庸子 (保谷クラブ)	0	4	4	平塚幸子 (大田レディス)	13
	水野京子 (ふじクラブ)				松岡美知子 (立川 S T C)	
3	田口千恵子 (練馬レディース)	2			高島喜代美 (蘭テニスクラブ)	14
	斉藤久仁子 (蘭テニスクラブ)		0	0	深川千恵子 (府中ママさん)	
4	清水静子 (東大和レディース)				藤井千恵子 (エンドレス)	15
	伊藤和子 (世田谷レディース)	4	2	2	岩田久美 (世田谷レディース)	
5	中田三千惠 (朝日レディース)	4	4	4	三野美智 (練馬ソフト)	16
	藤原芳子 (府中ママさん)				高島公子 (練馬ソフト)	
6	生田目光子 (東京アーデル)	1	4	3	榊澤陽子 (北美クラブ)	17
	依田裕美子 (昭島レディース)				加藤ひめ子 (昭島レディース)	
7	横山知里 (世田谷レディース)	4			佐々木美知子 (東京アーデル)	18
	酒井フミ子 (蘭テニスクラブ)		0	4	西川慶子 (瑞 穂)	
8	西澤恵子 (日野市ソフトテニス)				中村信江 (ベストサークル)	19
	鈴木千草 (稲 城)	R	R	R	松本育子 (ベストサークル)	
9	関谷悦子 (大田レディス)	0		2	金子恵子 (世田谷レディース)	20
	バージュ美智子 (蘭テニスクラブ)				藤田節子 (江 東)	
10	小口洋子 (練馬ソフト)		1		西本道子 (練馬ソフト)	21
	斉藤道子 (北美クラブ)	4		3	小林京子 (練馬ソフト)	
11	澤田節恵 (東村山 S T C)				原本裕子 (あきる野ソフトテニス)	22
	中島しづゑ (東村山 S T C)		4	4	根本光子 (武蔵村山)	

はぎ (65歳以上)

NO.18
澤菊

田智池
恵子薫
(大田レ
ディ
ス)

1	鈴木敬生子 (エンドレス)		4	2	鈴木啓子 (東村山 S T C)	10
	田村良子 (世田谷レディース)				森谷トシ江 (大田レディス)	
2	松岡真弓 (武蔵野クラブ)	0		3	竹松芳恵 (練馬レディース)	11
	永山圭子 (武蔵野クラブ)				岡田智子 (朝日レディース)	
3	春日君江 (ベストサークル)		4	4	諏訪部佳子 (町田ひまわりクラブ)	12
	本間順 (大田レディス)				高橋靖子 (町田木曾クラブ)	
4	猪狩幸子 (大田レディス)		4	4	古島千恵子 (やまびこクラブ)	13
	中村加津子 (大田レディス)				山崎知子 (日野市ソフトテニス)	
5	高橋三枝子 (練馬ソフト)		4	4	細田道子 (江 東)	14
	鈴木公子 (練馬ソフト)				加藤洋子 (大田レディス)	
6	小野美幸 (東村山 S T C)		1	2	野口香代子 (蘭テニスクラブ)	15
	与座洋子 (蘭テニスクラブ)				小林芙美枝 (ベストサークル)	
7	野口泰寿子 (青梅ソフトテニス)	0		0	浅尾貴子 (稲 城)	16
	浦野恵子 (F U S S A クラブ)				遠藤美岐 (目 黒)	
8	中山初美 (やまびこクラブ)		4		坂庭博美 (北美クラブ)	17
	竹内美鶴 (江 東)			1	佐原弘子 (蘭テニスクラブ)	
9	富登志恵 (N i k o n)				菊池薫 (大田レディス)	18
	二木美佐子 (台東グリーンテニス)		3	4	澤田智恵子 (大田レディス)	

あやめ (60歳以上)

NO.23
四宮

位路

良富
子江
(N i k o n n)

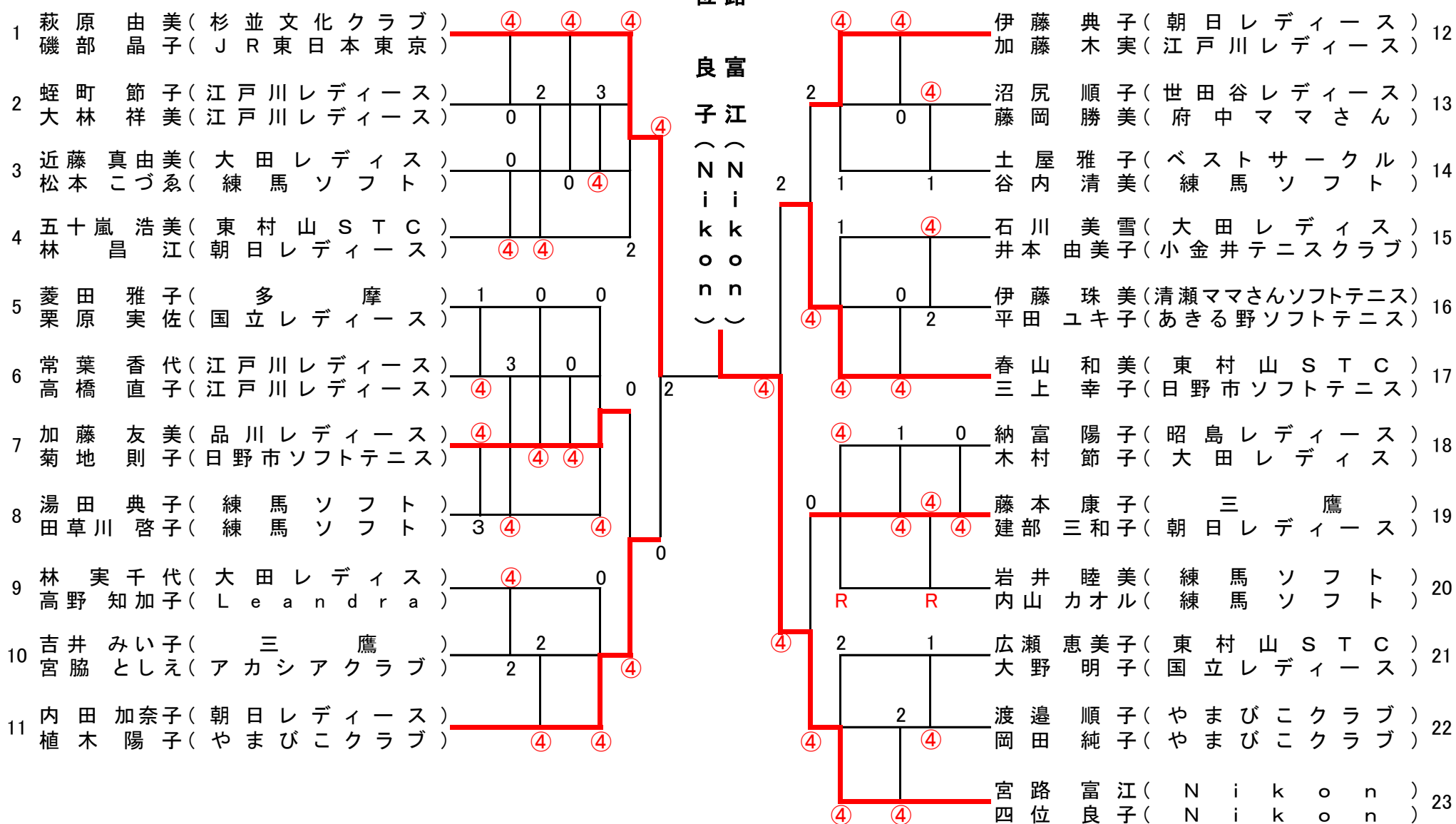

YONEX CUP選考

順位決定戦

NO.11

内田加奈子(朝日レディース) ④-0 春山和美(東村山STC)
植木陽子(やまびこクラブ)

NO.17

三上幸子(日野市ソフトテニス)

きく (55歳以上)

NO. 6
花村

園岡

安恵

紀子
(杉並文化クラブ)

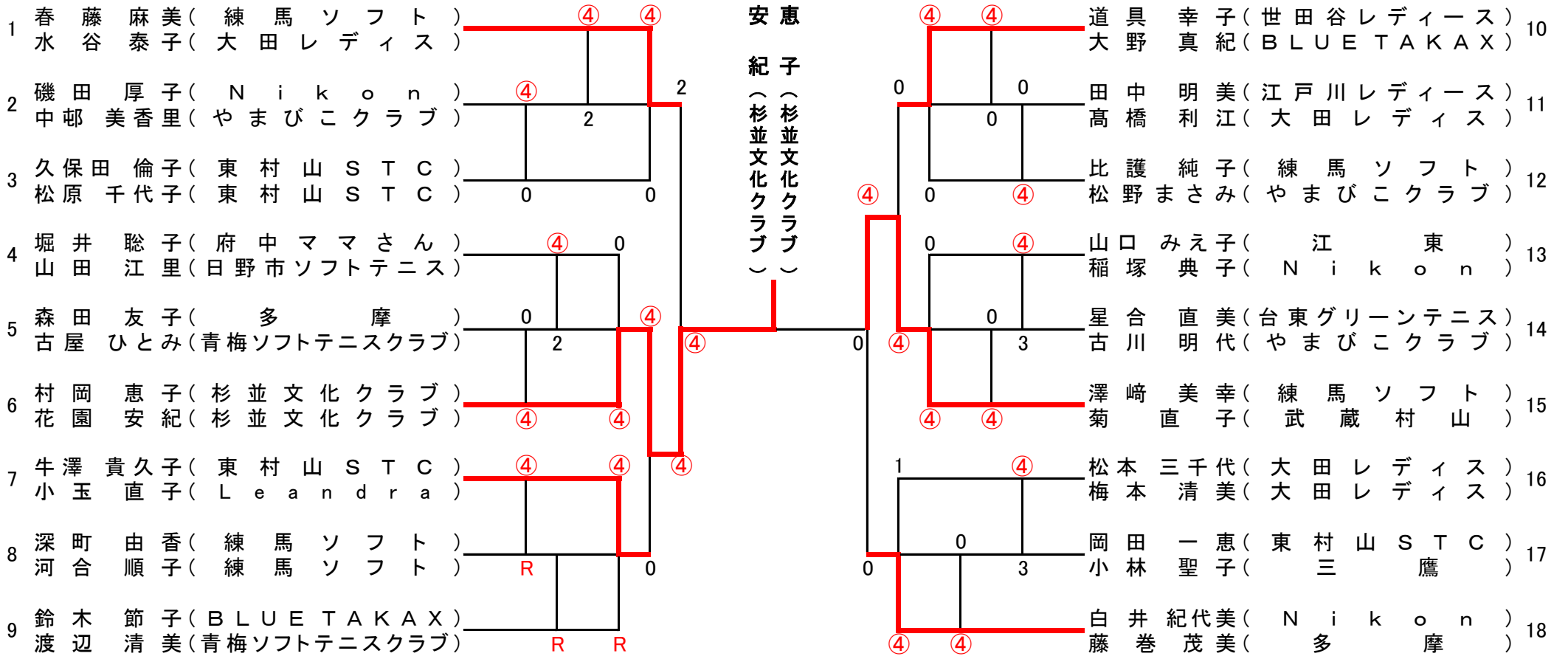

YONEX CUP選考

順位決定戦

NO.1

春藤麻美(練馬ソフト) ④-0 白井紀代美(N i k o n)
水谷泰子(大田レディス) ④-0 藤巻茂美(多摩)

NO.18

ゆり (45歳以上)

NO.20
三酒

ツ

1	山本 有美(杉並文化クラブ)	4	4	木井	4	4	海老澤 逸子(やまびこクラブ)	17
	矢崎 美穂(杉並文化クラブ)						上 利 恵(東村山STC)	
2	山本 育美(多摩)	2	1	和貴	0	1	中村 香里(府中ママさん)	18
	畠中 由加利(日野市ソフトテニス)						大澤 薫(北美クラブ)	
3	原田 桂子(練馬ソフト)	4	0	子子(BLUE TAKAX)	4	4	川口 千秋(たちばなクラブ)	19
	嵐 いずみ(荒川レディース)						櫻田 美紀(世田谷レディース)	
4	宮井 礼子(BLUE TAKAX)	0	4	ミド	4	4	酒井 貴子(BLUE TAKAX)	20
	金井 祐三子(Nikon)			ウ			三ツ木 和子(ミドウクラブ)	
5	堀口 夏子(練馬ソフト)	4	4	ク	4	1	塚本 悦子(台東グリーンテニス)	21
	矢口 麻衣(フリー)			ラ			佐々木 有紀子(台東グリーンテニス)	
6	渡部 操(大田レディース)	2	0	ブ	4	1	栗島 喜久美(小平クラブ)	22
	山根 静香(世田谷レディース)			ク			加藤 祐子(小平クラブ)	
7	畔上 泉(東村山STC)	3	1	ラ	4	4	川村 彩子(杉並文化クラブ)	23
	秋本 啓美(東村山STC)			ブ			矢野 恵子(練馬ソフト)	
8	高橋 雅美(あきる野ソフトテニス)	4	1	子	4	4	岩見 純子(世田谷レディース)	24
	滝谷 麻衣子(あきる野ソフトテニス)			子			佐々木 朝子(世田谷レディース)	
9	数下 香緒里(朝日レディース)	4	4	ミ	4	2	小林 優子(三鷹)	25
	佐藤 由里(ミドウクラブ)			ド			若橋 千恵子(蘭テニスクラブ)	
10	引口 直子(練馬ソフト)	4	4	ウ	1	0	牧野 美智代(ベストサークル)	26
	石田 理絵(練馬ソフト)			ク			正野 薫(ベストサークル)	
11	牧田 雅子(小平クラブ)	2	0	ラ	3	4	千口 亜希子(練馬ソフト)	27
	木下 睦子(小平クラブ)			ブ			浅田 ひとみ(ファニークラブ)	
12	石濃 華子(江戸川レディース)	4	1	子	4	3	菅原 正美(稲城)	28
	津元 千恵子(台東グリーンテニス)			子			鈴木 明子(小平クラブ)	
13	半田 佳代(小金井テニスクラブ)	1	4	ミ	3	0	永田 知恵子(昭島レディース)	29
	村主 美香(蘭テニスクラブ)			ド			山根 幹子(あきる野ソフトテニス)	
14	谷岡 美貴(世田谷レディース)	4	1	ウ	0	0	満岡 幸子(目黒)	30
	佐久間 舞(ファニークラブ)			ク			栗山 寿賀子(目黒)	
15	中島 恭仁子(たちばなクラブ)	0	1	ラ	4	4	山田 由紀(江東)	31
	橋本 操(たちばなクラブ)			ブ			熊倉 知亜姫(江東)	
16	渡邊 扶佐子(BLUE TAKAX)	4	4	子	4	4	大塚 真紀(大田レディース)	32
	荒木 昭子(杉並文化クラブ)			子			太田 由美子(世田谷レディース)	

YONEX CUP選考

順位決定戦

NO.16

渡邊 扶佐子(BLUE TAKAX) ④-2 大塚 真紀(大田レディース)
荒木 昭子(杉並文化クラブ)

NO.32

ばら (35歳以上)

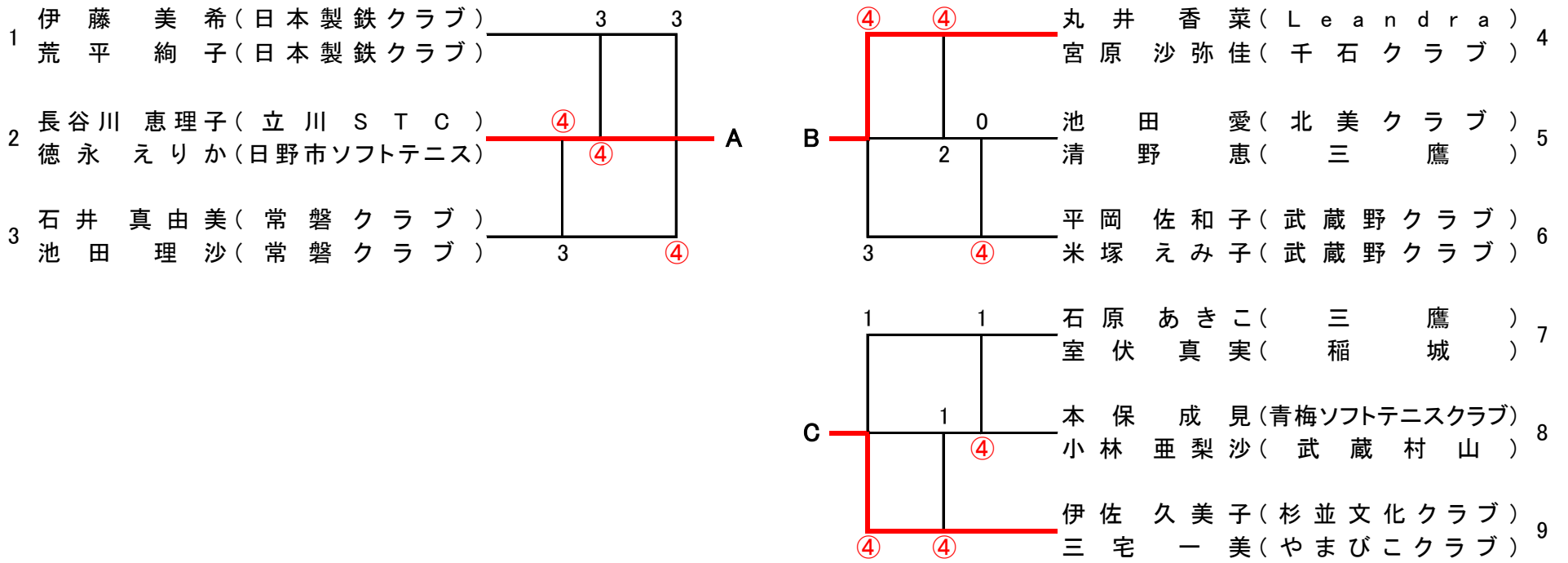

決勝リーグ

No.	氏名	所属	A	B	C	勝率	差	順位
A	長谷川 恵理子 (立川 S T C) 徳永 えりか (日野市ソフトテニス)			1	0	0/2		3
B	丸 井 香 菜 (L e a n d r a) 宮 原 沙 弥 佳 (千 石 ク ラ ブ)		④		1	1/2		2
C	伊 佐 久 美 子 (杉 並 文 化 ク ラ ブ) 三 宅 一 美 (や ま び こ ク ラ ブ)		④	④		2/2		1

試合順序 A-B B-C A-C

すみれ (18歳以上)

1	柏木 愛莉 (杉並文化クラブ)	2	八十川 遥 (小金井テニスクラブ)	4
	花園 志帆 (杉並文化クラブ)		宮原 れんげ (ファニークラブ)	
2	桃野 美咲 (フリー)	5	長崎 未祐 (世田谷レディース)	5
	谷岡 優美 (世田谷レディース)		渡邊 智世 (世田谷レディース)	
3	相川 なぎさ (第8ブロック)	6	高橋 理沙 (世田谷テニス)	6
	猪野 志織 (第8ブロック)		多田 真奈 (千石クラブ)	
		7	関口 侑花 (第8ブロック)	7
			大野 侑紀 (Leandra)	

1・2位決定戦

NO.3 相川 なぎさ (第8ブロック) 2-④ 高橋 理沙 (世田谷テニス) NO.6
 猪野 志織 (第8ブロック) 2-④ 多田 真奈 (千石クラブ)

3・4位決定戦

NO.1 柏木 愛莉 (杉並文化クラブ) ④-2 八十川 遥 (小金井テニスクラブ) NO.4
 花園 志帆 (杉並文化クラブ)

5・6位決定戦

NO. 桃野 美咲 (フリー) 2-④ 長崎 未祐 (世田谷レディース) NO.5
 谷岡 優美 (世田谷レディース) 2-④ 渡邊 智世 (世田谷レディース)

ふじ B

NO.10
 加直 藤江
 純恵 子美
 (あきる野ソフトテニス)

1	小倉 しのぶ (江東)	1	直江 恵美子 (あきる野ソフトテニス)	10
	古田 美代 (江東)		加藤 純子 (あきる野ソフトテニス)	
2	岩永 直子 (練馬ソフト)	④	佐々木 美穂子 (立川STC)	11
	伊原 陽子 (大田レディス)		野崎 真弓 (立川STC)	
3	千葉 佳代子 (あきる野ソフトテニス)	④	大野 洋子 (大田レディス)	12
	斉藤 香 (あきる野ソフトテニス)		大倉 田 幹 (大田レディス)	
+1	三村 泉代 (武蔵野クラブ)	④	滝尾 美雪 (練馬レディース)	13
	澤野 美智子 (武蔵野クラブ)		藤井 公子 (練馬レディース)	
±0	佐藤 尚子 (立川STC)	④	高井 彩 (目黒)	14
	草野 真美 (立川STC)		須田 知子 (目黒)	
-1	柏木 桂子 (目黒)	④	若原 裕代 (武蔵野クラブ)	15
	山本 悦子 (目黒)		芦田 秀子 (武蔵野クラブ)	
7	鈴木 栄都子 (練馬ソフト)	④	渡邊 裕香 (世田谷レディース)	16
	田中 洋子 (練馬ソフト)		脇 佳奈 (世田谷レディース)	
8	中山 ひとみ (府中ママさん)	④	篠崎 久美子 (練馬ソフト)	17
	松橋 美佳 (府中ママさん)		河口 時子 (練馬ソフト)	
9	福田 幸代 (世田谷レディース)	2		
	山崎 みどり (世田谷レディース)			

ふじ A

NO.1
石池

1	池田 明子(やまびこクラブ)	④	④	河田	④	④	④	高橋 優子(立川 S T C)	20
	石河 智子(やまびこクラブ)							高橋 優子(F U S S A クラブ)	
2	原島 みつ子(F U S S A クラブ)	④	④	智 明	3	④	④	篠宮 知子(目黒)	21
	高野 直子(F U S S A クラブ)		2					村口 水保(目黒)	
3	羽毛田 清美(ふじクラブ)			子 子			④	浅野 喜代美(練馬レディース)	22
	津乗 美希子(保谷クラブ)	1	2	(④	④	藤岡 弘子(練馬レディース)	
4	小出 真佐子(練馬レディース)		3	や				加藤 詠子(渋谷フレンズ)	23
	川野辺 静子(練馬レディース)			ま				大島 聖子(渋谷フレンズ)	
5	荒木 公子(三鷹)	④	④	ま	1	④	④	竹下 英子(あやの会)	24
	土屋 房子(江戸川レディース)			ま				福田 美幸(あやの会)	
6	加藤 三千子(大田レディス)			ま				本橋 久子(清瀬ママさんソフトテニス)	25
	森 晴美(大田レディス)	3	④	ま	3		④	古山 幸子(清瀬ママさんソフトテニス)	
7	森 ちづる(あやの会)	④	④	ま				石川 礼子(台東グリーンテニス)	26
	野中 有加子(あやの会)			ま				田中 陽子(やまびこクラブ)	
8	佐保田 栄子(府中ママさん)		0	ま				大谷 照美(町田木曾クラブ)	27
	田路 真理(小平クラブ)	0	2	ま				加藤 美佳(あきる野ソフトテニス)	
9	石原 容子(目黒)			ま				町田 栄子(東大和レディース)	28
	田村 広美(目黒)	④	0	ま	④			吉田 眞弓(小平クラブ)	
10	鈴木 純子(蘭テニスクラブ)	④	④	ま				若狭 淳子(世田谷レディース)	29
	澤本 玄子(小金井テニスクラブ)			ま				藤本 真美(練馬ソフト)	
11	清水 尚美(武蔵野クラブ)	④	④	ま				穴澤 美代子(大田レディス)	30
	栗田 清子(武蔵野クラブ)		0	ま				英 芳子(クロワッサン)	
12	高橋 恵美(練馬レディース)			ま				磯村 梓(台東グリーンテニス)	31
	川本 美登里(練馬レディース)	2	1	ま				中山 景子(台東グリーンテニス)	
13	土山 紋子(世田谷レディース)	0	④	ま				遠藤 真由美(練馬ソフト)	32
	戸塚 久美子(世田谷レディース)			ま				富田 久美(練馬ソフト)	
14	佐藤 君子(立川 S T C)		0	ま				大和田 芳子(蘭テニスクラブ)	33
	細谷 真紀(F U S S A クラブ)	④	3	ま				石川 昌子(蘭テニスクラブ)	
15	吉岡 みゆき(目黒)			ま				野和田 佐用子(国立レディース)	34
	堀内 みどり(目黒)	④	0	ま				鈴木 眞弓(国立レディース)	
16	中條 恵美子(あきる野ソフトテニス)	④	0	ま				川野 通子(江東)	35
	岩井 公江(あきる野ソフトテニス)			ま				渡邊 香代子(江戸川レディース)	
17	小川 美樹(練馬ソフト)		1	ま				山口 洋子(目黒)	36
	藤代 涼子(大田レディス)	1	1	ま				中鶴 泰子(目黒)	
18	三浦 洋美(台東グリーンテニス)	④	④	ま				平崎 真美(武蔵野クラブ)	37
	高橋 加菜(台東グリーンテニス)			ま				池田 裕子(武蔵野クラブ)	
19	弘松 幸恵(あやの会)			ま				浦 綾子(フリー)	38
	須知 夕香(あやの会)	2	④	ま				高久 亜希子(ミドウクラブ)	